

KENDRION SOLUTIONS

## Präzise Positionierung durch elektromagnetische Palettenstopper

Effiziente Lösung für Förderbänder

In vielen Transfersystemen müssen Werkstückträger präzise gestoppt und positioniert werden, um einen reibungslosen Produktionsablauf zu gewährleisten. Elektromagnetische Stopper sind eine effiziente Alternative zu Pneumatik-Systemen. Kendrion bietet speziell entwickelte elektromagnetische Palettenstopper für Förderbänder, die exakt auf die Anforderungen der Kundenapplikationen zugeschnitten sind.

Das elektromagnetische Herz der Stopper sind bewährte Hochleistungshubmagnete, die sich durch eine hohe Widerstandsfähigkeit und Schaltzeiten unter 100 ms auszeichnen. Der Bolzen des Stoppermechanismus wird nach unten bewegt, um den Werkstückträger freizugeben. Anschließend erfolgt die Rückstellung in die Startposition. Das Dämpfen spielt eine wichtige Rolle, um Werkstückträger sanft anzuhalten und Schäden an Materialien zu verhindern. Die direkte elektrische Ansteuerung der Stopper-Einheit ermöglicht

eine dezentrale Verfügbarkeit und eine hohe Energieeffizienz im Vergleich zu pneumatischen Lösungen.

Durch die individuelle Anpassung kundenspezifischer Anwendungen wird eine optimale Funktionalität und Präzision gewährleistet. Optional bietet Kendrion ebenfalls Stopper mit integrierter Endlagenerkennung an.

### Produkteigenschaften

- Direkte elektrische Ansteuerung
- Schaltzeiten unter 100 ms
- Präzise Positionierung von Werkstückträgern
- Hohe Energieeffizienz im Vergleich zu Pneumatik
- Endlagenerkennung optional

### Weitere Anwendungsgebiete

- Palettiersysteme / Vereinzeler
- Prüf- und Messsysteme
- FTS
- Robotik

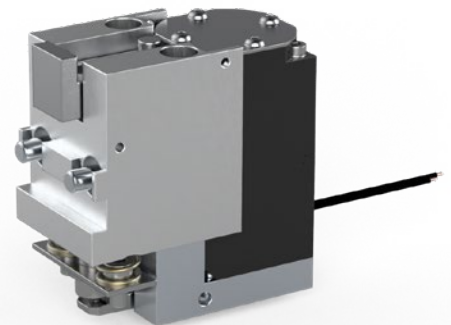

### Kendrion (Donaueschingen/Engelswies) GmbH

August-Fischbach-Straße 1  
78166 Donaueschingen  
Deutschland

T +49 771 8009-0  
F +49 771 8009-3634  
sales-ims@kendrion.com  
www.kendrion.com

126/'23



KENDRION SOLUTIONS

## Precise positioning with electromagnetic pallet stoppers

Efficient solution for conveyors

In many transfer systems, workpiece carriers need to be precisely stopped and positioned to ensure a smooth production process. Electromagnetic stoppers are an efficient alternative to pneumatic systems. Kendrion offers specially designed electromagnetic pallet stoppers for conveyors that are precisely tailored to the requirements of customer applications.

The electromagnetic heart of the stoppers are proven High-Performance Linear Solenoids, which are characterized by high resistance and switching times of less than 100 ms. The bolt of the stopper mechanism is moved downwards to release the workpiece carrier, and then returned to the starting position. Damping plays an important role in gently stopping workpiece carriers and preventing damage to materials. The direct electrical control of the stopper unit enables decentralized availability and high energy efficiency compared to pneumatic solutions.

Through the individual adaptation of customer-specific applications, optimal functionality and precision are ensured. Optionally, Kendrion also offers stoppers with integrated end position detection.

### Product features

- Direct electrical control
- Switching times below 100 ms
- Precise positioning of workpiece carriers
- High energy efficiency compared to pneumatics
- End position detection optional

### Further application areas

- Palettizing systems / Separators
- Inspection and measurement systems
- AGV
- Robotics

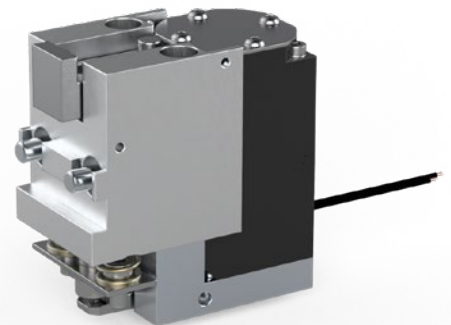

### Kendrion (Donaueschingen/Engelswies) GmbH

August-Fischbach-Strasse 1  
78166 Donaueschingen  
Germany

T +49 771 8009-0  
F +49 771 8009-3634  
sales-ims@kendrion.com  
www.kendrion.com

126/'23

